

Teo Lehtimäki Oy



обновленный 13.03.2018





Skidoo & Lynx

Все калибровки сцепления на сайте :
<http://teolehtimaki.ru/catalog/data-sheet/>
 на этом сайте Вы также найдете другую информацию..

	МОТОРЫ	ГОД	вариатор	Пружины	веса	cap	fix.bolt
	engine	year	Clutch	spring	shims	cap	fix.bolt
Skidoo / Lynx							
Все с TRA	550 F/C	2010-18	15-81	15-54	8	0054	станд
Все	600 ACE	2011-18	15-81	15-96	6	0054	XXXX
Все	600 HO E-Tek	2009-18	15-81	15-96	6	0054	
Summit X/SP, 254	600 HO E-Tek	2011-15	15-81A	15-93	8	11-71	
Все	600 SDi	2005-08	15-81	15-93	10	0054	
Все	670, 700, 774, 800	1993-02	15-82	15-93	8-12	0054	
Все 800 4temps	V810	2007-12	15-81	15-95	6	0054	
Taiga, Stels	V800		15-81	15-95	6	0054	
Все	800 HO	2003-07	15-82	15-93	12	0054	
Все Powertek	800 R	2007-11	15-81	15-93	10	0054	
Все	800 SDi	2003-04	15-82	15-93	11	0054	
Renegade, -0258	850 E-Tek	2017	15-81C	15-93	11	11-72	
Все	900 ACE	2014-15	15-81	15-96A	12	0054	
Все -0260	900 ACE	2016-18	15-81B	15-96A	12	11-71	
Mach Z	1000	2004-05	15-81	15-93	12	11-72	
Все 1000 4temps	V1000	2003-06	15-81	15-96	7	0054	
Все 1200	1200	2009-12	15-81	15-96A	10	0054	
Все 1200, -0260	1200	2013-17	15-81B	15-96A	12	11-71	
Elite 1500	1500	2004-05	18-81	15-98	2	0054	станд

Модели 15-81 и 15-82, большой конус. Без стартового шкива можно использовать обе модели. 15-84, обычный конус.

Пружины P80

номер	CVTech	Newton 72 мм	Newton 45 мм	длина	A ø.	i
15-90	1151-1142	1000	1500	130,00	5,50	
15-91	0451-1135	900	1300	134,0	5,50	6,75
15-92	0451-1136	900	1600	109,0	6,00	6,00
15-93	1151-1132	810	1150	143,0	5,50	8,00
15-94	0451-1134	742	1612	95,0	6,00	5,00
15-95	1151-1109	300	1100	82,0	6,00	5,25
15-96	1151-1114	400	900	94,0	5,50	5,80
15-96A	1151-1116	400	1300	85,0	6,00	
15-96B	1151-1120	500	1100	97,0	5,50	
15-97	1151-1133	800	1300	121,0	5,50	
15-98	1151-1113	400	700	111,0	4,90	
15-99	0451-1128	700	900	164,0	5,00	8,25



Polaris

Всего cap: 0054

Все калибровки сцепления на сайте:
<http://teolehtimaki.ru/catalog/data-sheet/>

	моторы	год	вариатор	Пружины	веса	fix.bolt
	engine	year	Clutch	spring	shims	fix.bolt
Polaris						
Все	550	1999-18	15-84	15-93	7	
Все 3 цилиндра	600	1995-00	15-84	15-93	5	
Все 2 цилиндра	600	1997-07	15-84	15-93	7	
Все, большой конус	600	2007-18	15-88	15-93	7	xx
Все, маленький конус	600	2006-15	15-84	15-93	5	
Все, Indy 650	650	1988-97	15-84	15-93	7	
Все, Ultra	679	1996-99	15-84	15-52	6	
Все 2 цилиндра	700	1997-06	15-84	15-52	6	
Все Модели RMK	700	2008-10	15-88	15-93	7	
Все 750 4temps	750	2006-13	15-84	15-93	11	
Все, маленький конус	800	2000-06	15-84	15-93	9	
Все, Модели Storm	800	1993-98	15-84	15-52	6	
Все, большой конус	800	2001-18	15-88	15-93	9	



Yamaha

Всего cap: 0054

Все калибровки сцепления на сайте:
<http://teolehtimaki.ru/catalog/data-sheet/>
на этом сайте Вы также найдете другую информацию..

	моторы	год	вариатор	Пружины	веса	fix.bolt
	engine	year	Clutch	spring	shims	fix.bolt
Viking	540 / P50	1988-92	15-02	15-54	7	
Viking II	540 / P50	1993-98	15-18	15-54	9	
Viking III	540	1999-05	15-83	15-93	5	xx
Viking IV-V	540	2006-18	15-83	15-93	5	xx
Viking Professional	973	2005-15	15-83	15-95	8	xx
Viking Professional	1049 4temps	2016-18	15-83	15-95	5	xx
MM, Venture, VMax	600	1994-99	15-83	15-95	6	xx
MM, SRX, SXR, SX	600	2000-06	15-83	15-97	6	xx
Все модели	700	1997-06	15-83	15-94	7	xx
Все модели (не BK)	973	2005-17	15-83	15-94	7	xx
Все модели	998 4temps	2003-10	15-83	15-91	9	xx
Все модели Apex	1000	2006-17	15-83	15-94	10	xx
RX-1	1000	2003-05	15-83	15-91	9	xx
RS Venture	1049	2009-15	15-83	15-96	11	xx
FX Nytro, RS Vector	1049	2008-15	15-83	15-91	9	xx
SR Viper	1049	2014-17	15-83	15-94	9	xx



Arctic Cat

Все калибровки сцепления на сайте:
<http://teolehtimaki.ru/catalog/data-sheet/>
 на этом сайте Вы также найдете другую информацию..

	моторы	год	вариатор	Пружины	веса	cap
	engine	year	Clutch	spring	shims	cap
Все, F / C	340, 370, 440	1991-08	15-85	15-93	6	0054
Все, маленький конус	570 F/C	2002-09	15-85	15-93	7	0054
Все, большой конус	570 F/C	2010-18	15-86	15-93	7	0054
Все	440 L/C	1986-00	15-85	15-93	6	0054
Все	500	2000-09	15-85	15-93	7	0054
Все	530, 550, 580	1986-05	15-85	15-93	7	0054
Все 600-triple, ZRT	600	1997-02	15-86	15-91	9	0054
М 6, F 6, Sabercat	600 EFI	2003-09	15-86	15-97	12	0054
Все	650, 660	1988-08	15-85	15-93	7	0054
Все	700	2003-06	15-86	15-97	12	0054
Все, маленький конус	800	1995-01	15-85	15-93	12	0054
CFR, F8, M8, Efi	800 + 800EFI	2007-13	15-0255	15-90	12	0072
Все 8000 моделей	800	2014-15	15-0248	15-90	12	0072
Все 8000 + XF	800	2016-18	15-0252	15-90	9	0072
Все 998 turbo	998 turbo	2017-	15-0259	15-90	10	0072
Все 1000 моделей	1000	2008-11	15-0257	15-91	11	0072
Все 1049 моделей	1049	2014-15	15-83	15-96A	8	0054
Все 1056 моделей	1056	2007-15	15-83	15-96B	8	0054
Все 1056 turbo	1056 turbo	2012-25	15-0251	15-91	5	0054

Запчасти для сцепления P80



19-080



19-084

19-085
19-071
19-072



19-081
/ 3 штук



19-082 / 36 штук



19-130



19-100



19-050



19-030



16-07



16-08



P50 сцепление

Все калибровки сцепления на сайте:
<http://teolehtimaki.ru/catalog/data-sheet/>
 на этом сайте Вы также найдете другую информацию..

Ниже приведены несколько примеров применения сцепление P50.

	Номер P50	Используйте	PTO	Ремень	Примените хотя бы ...
15-02	0402-0002	без Стартер	2,50	31,7	Yamaha
15-03	0402-0003	длинный Стартер	8,77	34,8	Rotax при 600 см3
15-04	0402-0004	короткий Стартер	8,77	34,8	Rotax при 600 см3
15-05	0402-0005	Стартер, 6 мм	11,5	33,3	Rotax до 1999
15-06	0402-0006	Болт Polaris	6,00	34,9	Болт Arctic Cat
15-08	0402-0008	pitkä пара		33,3	Rotax 253, 277
15-09	0402-0009	Стартер, 6 мм	11,5	34,9	Rotax до 1999
15-10	0403-0010	без Стартер	5	33,3	Tundra 277 1993-2005
15-11	0403-0011	без Стартер	1,5	34,9	Yamaha
15-18	0403-0018	фланец	4,99	34,9	Yamaha, Nordik 300
15-22	0403-0022	фланец	0,06	32,7	Yamaha

Номер	CVTech	N min /	N max /	Длина	A dia	Внимание.
		72 мм	45 мм	мм	мм	i
15-52	0151-0002	618 / 637	1050 / 1115	110 / 108	5,26 / 5,50	8,10
15-51	0151-0003	730 / 730	987 / 1056	158 / 132	4,88 / 5,50	6,00
15-53	0151-0006	500 / 499	1070 / 1142	095 / 93	5,71 / 6,00	6,10
15-54	0451-1118	500 / 501	700 / 832	148 / 114	4,50 / 5,50	8,10
15-55	0451-1129	700 / 708	1100 / 1056	123 / 127	5,26 / 5,50	7,50
15-56	0451-1137	595 / 604	852 / 929	135 / 122	4,88 / 5,50	8,10

Съемник для вариаторов P50, P80, TRA, Alt L = длина

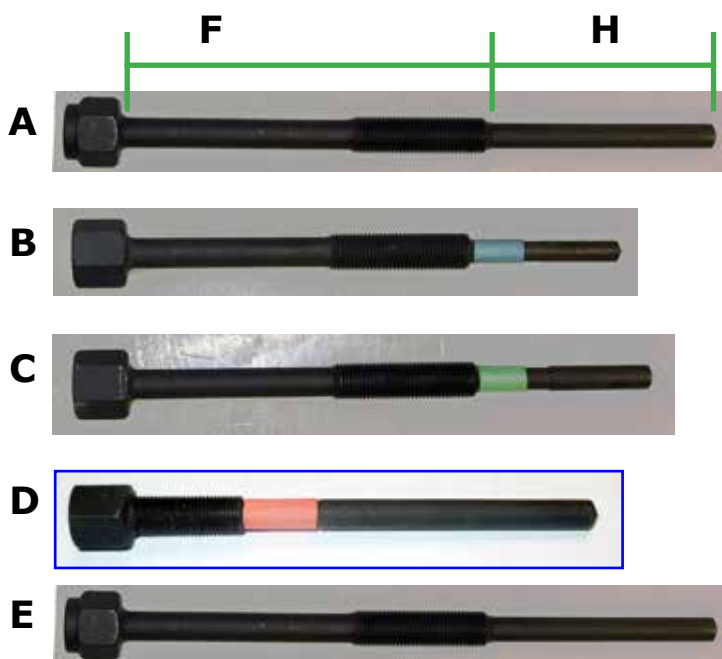

	Номер	F	H	L	резьба	
A	18-1066	135	93	248	M14-1,5	211
B	18-1067	127	63	210	M14-1,5	212
C	18-1065	127	73	220	M14-1,5	210
D	18-1064	39	128	187	9/16-18	209
E	18-1070	153	111	285	M14-1,5	223
X	18-0062	150	130	300	M14-1,5	-

	Номер	Примените хотя бы ...
A	18-1066	P80, Arctic Cat, 15-85, 15-86
B	18-1067	P80, общая модель P50
C	18-1065	P80, общая модель P50
D	18-1064	сцепление ALT
E	18-1070	P80, Polaris 15-84, 15-88
X	18-0062	P80, Arctic Cat, 8000 модель

ALT-вариатор



15-0513A



15-3913A



15-3113A



15-2913A

Сцепление	Тип РТО	Регулировка мм	Ремень мм	Подходит
15-0513A	Конус 30 мм 1/10	- 2,0	33,3	Lynx, Skidoo
15-0613A	Резьба 7/8" 14UNF		33,3	Alpine
15-0913A	Резьба 7/8" 14UNF		31,7	Alpine
15-1013A	Резьба 3/4" 14UNF		31,7	Elan
15-1213A	Конус 30 мм 1/10	- 6,35	31,7	Lynx, Skidoo
15-2913A	Конус 30 мм 1/10	- 12,7	31,7	Yamaha
15-3113A	Конус 30 мм 1/10	- 12,7	31,7	Yamaha
15-3913A	Конус 30 мм 1/10	- 12,7	33,3	Rotax 253

Красная пластина Rotax 503, Скандинавская модель

Сцепление	пружина	shim	ремень	Оckelbo 8000, Lynx 6900
Alt 15-0513A	19-01	90 gr	33 мм	Lynx 5900, 650. Trapper 6000, Nordik 600

Стандартный вариант мотор Rotax 503

вариатор	пружина	shim	ремень	был использован, например:
Alt 15-0513A	19-01	60 gr	33 мм	Lynx 5900 До 1992 года ремень 33 мм
P50 15-05	15-54	8	33 мм	
P50 15-04	15-54	8	35 мм	Lynx 5900 С 1993 года ремень 35 мм
P50 15-04	15-04	8	35 мм	Nordik 500 PSS, 540, 550

Стандартный вариант мотор Rotax 447

Сцепление	пружина	shim	ремень	был использован, например:
Alt 15-0513A	19-01	60 gr	33 мм	Nordik 500, Lynx 3900
P50 15-04	15-54	8	35 мм	Forest Fox С 1993 года ремень 35 мм
P50 15-04	15-04	8	35 мм	Kaikki kelkat; tämä kone ja hihna 35 mm

Стандартный вариант мотор Rotax 377

вариатор	пружина	shim	hihna	был использован, например:
Alt 15-0513A	19-01	60 gr	33 мм	Lynx 3900 До 1992 года ремень 33 мм
P50 15-05	15-52	8	33 мм	Trapper 5000
P50 15-04	15-52	8	35 мм	Lynx, Forest Fox

Стандартный вариант мотор Rotax 277, 253

Сцепление	пружина	shim	ремень	был использован, например:
Alt 15-3913A	19-01	60 gr	33 мм	Lynx 253, Aktiv, Ockelbo
P50 15-18	15-56	8	35 мм	Nordik 300, 300R



16-11



16-06



16-09



16-08



18-060
18-090



16-07



16-02

Ведомый вариатор

Год Year	Модель, make, modelle	Ro- tax	osa # part #
	Terri 30, 2020		14-6038
	Trapper, Ockelbo		14-6024
1984-93	535, 5900 GLX, 650	503	14-6028
-93	GL 250	253	14-6028
-93	360, Ranger, GL3300	377	14-6028
1994-96	360 S, Ranger	377	14-6041
-96	Ranger 380, Fox, Light	380	N/A
1994-96	GLX 5900FC, 650 S	503	14-6041
1994-96	GLX 5900 LC	493	14-6041
1997-98	Ranger 380,	380	N/A
1997-98	Fox, S, Light Touring	380	N/A
1997-98	GLX 5900 FC, 6900	503	14-6032
1997-98	GLX 5900 LC	493	14-6032
1999-03	GLX 5900 FC	503	14-6032
1999-04	6900	503	14-6032
1999-??	Fox 440	447	N/A
1999-00	GLX 5900	493	14-6032
2000-	Ranger 500 FC	503	14-6032
2000-	Ranger 500 LC	493	14-6032
2001-	5900 ST	593	14-6032
2004-	SUV 550, Ranger	550	14-6032
2004-	6900	550	14-6032
2004-	SUV 600, ST 600	593	14-6033
2004-	5900 Yeti V-1000		14-0021
2005-	5900 Yeti 600 HO SDI	593	14-6021
2006-	SUV 600, Ranger 600	593	14-6021
2007-	TUV 600 HO SDI	593	14-6021
2007-	Yeti, Yeti Pro V-800	800	14-6021



Если вал 25,0 мм; Keyway 8 мм
Если вал 22,2 мм; Keyway 6мм
Но 14-6038; 5 мм

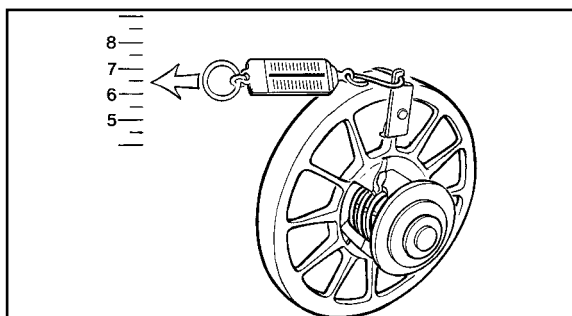

Инструкция по регулировке
Когда Вы устанавливаете новый вариатор или ремонтируете старый, не забудьте проверить, хорошо ли затянута пружина шкива и его состояние. Очень часто пружина выходит из строя и не работает нормально. Вариатор переключается очень быстро, а мотор не успевает переключиться. Поменяйте или подтяните старую пружину. Прочистите части

Центровка

Проверьте при помощи полосы железа толщиной 12 мм центровку шкивов. Если в Вашем снегоходе нет ограничителя, кот. препятствует заворачиванию мотора во время того, когда вариаторы стягиваются на оборотах, тогда размер Y должен быть на 1,0 - 1,5 мм больше, чем размер X. Обратите так же внимание на то, что при замене вариатора на меньший диаметром вариатор оригинальный размер Z Вашего снегохода не является тем же самым

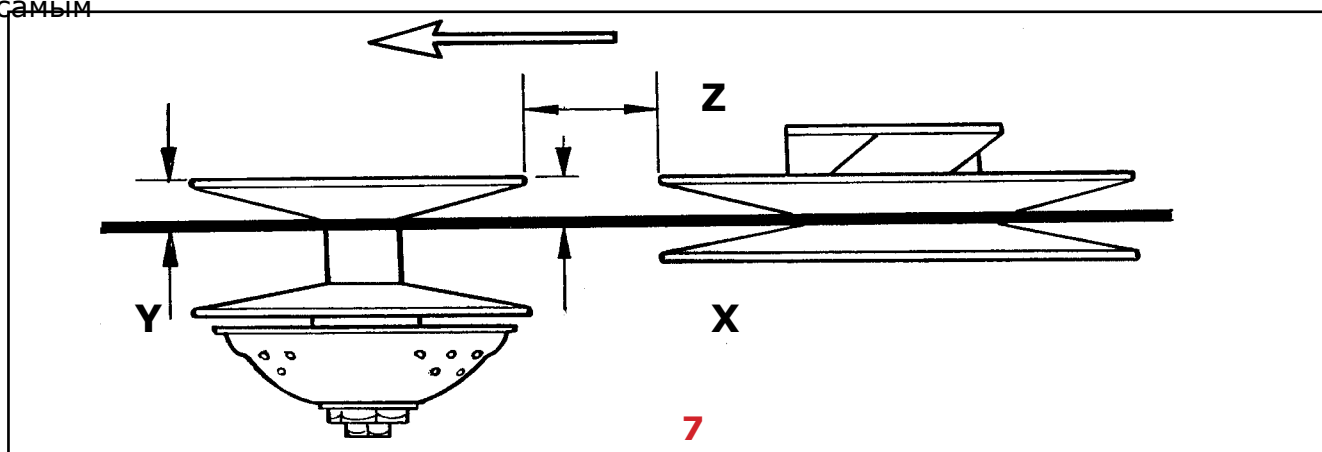

Trailbloc-ATV

Вариатор с калибровкой для
квадроциклов:

CVTech-IBC



калибровка	сс	год	Polaris модель
13-0042	350	90-93	350L, Trail Boss 350
13-0042	400	94-03	400L, Big Boss 6x6, Scrambler, Trail Blazer, Xplorer, Xpress
13-0042	400	11-13	Sport 400L 2x4, Sportsman 400 HO,
13-0043	425	95-98	Magnum 425 все
13-0042	455	06-07	Sportsman 450
13-0012	500	04-05	ATP 500 HO 4x4, Sportsman 500 HO EBS, 500 DUSE
		98-09	Sportsman EFI EBS kaikki, Sportsman 500 EN, Worker EBS
13-0040	500	98-09	Scrambler 500 все
		01-12	Sportsman 500 HO, EFI
13-0043	500	98-08	Big Boss 6x6, (Magnum 500 4x4 -00)
			Sportsman 500 HO, 500 6x6,
13-0081	550	09-13	Sportsman XP 550 EFI
13-0009	600	03-05	Sportsman 600 Twin
13-0009	700	03-04	Sportsman 700 Twin EBS
13-0010	700	04-08	Sportsman MV7 EBS, Sportsman 700 EFI EBS
			Sportsman 700 EFI EBS
13-0011	800	05-07	Sportsman 800 EFI EBS
13-0047	800	07-12	Sportsman 800 EFI,
13-0082	850	09-14	Sportsman, Scrambler
			Can Am
12-0066	400	02-12	Outlander 400 HO
12-0033	500	08-13	Outlander 500 HO, Renegade
12-0034	650	02-12	Outlander 650 HO все,
12-0067	800	06-12	Outlander 800 HO, 800 R
12-0068	800	07-12	Renegade 800 HO, 800 R
12-0075	1000	11-12	Commander 1000
12-0085	1000	12-13	Outlander/Renegade 1000
12-0172	1000	16-	Renegade 1000 MXR
			Kawasaki
P50	400	97-02	Prairie 400
13-0007	650	02-12	Brute Force 4x4 все
13-0007	700	04-09	Prairie 700 4x4 все
13-0007	750	05-11	Brute Force 750 4x4 все
			Honda
ALT		все	Pilot
			Suzuki
13-0007	700	все	Twin Peaks 700 4x4
			Arctic Cat
13-0007	650	04-06	650 V-Twin 4 x 4 Automatic

CVTech-IBC Canada Drummondville

текст 2007



История сотрудничества: CVT была основана в 1960-х годах под названием Securistat International Ltee. Я работал в отделе материально-технического снабжения в 1973-1979 годах в городе Куриikka в фирме Velsa. Однажды в 1976-77 годах один из основателей IBC Гастон Бодуэн подошел ко мне и предложил модель сцепления ALT для производства. После многих тестов и тестовых прогонов он был одобрен, например, для GL 3900 в качестве первого установочного сцепления, где это сцепление отлично работало. В то же время мы занимались собственными разработками, дипломированный инженер Йорма Куусинен разработал новое сцепление и вторичный вариатор для Lynx, которые использовались в 1990-х годах.

В следующий раз я встретился с представителем IBC, когда Мишель Бодуэн подошел ко мне для разговора. Я был директором завода Kurikan Moottorikelkka в период с 1984 по 1991 год, в это время мы выпускали снегоходы Trapper / Nordik. За это время IBC разработала новое сцепление S4B. В работе приняли участие Эрик Гурдон с французского завод и Бо Страндберг Аб из Movac Sweden и заводская тестовая группа. Это сцепление было впервые установлено на Nordik 300 с двигателем Rotax 253. В том же году вышел первый широкополосный PSS 500 S4B с одной подвеской. (К сожалению, Эрик погиб в автокатастрофе.)

В 91 году я основал свою собственную компанию Teo Lehtimäki Oy и уже от своего имени встретился с представителями IBC. На этот раз был Пьер Бодуэн, представитель одной и той же семьи. Я получил официальное дилерство IBC, несмотря на все сложности, я все же был старым знакомым в этой фирме.

В конце 1990-х и начале 2000-х годов IBC также выпустила сцепления TRA Skidoo и Lynx. За это время IBC разработала новое сцепление P50 и вторичный вариатор Invance.

BRP имело право на официальное дилерство, однако теперь ситуация изменилась, и Teo Lehtimäki Oy также получил права официального дилерства, а вскоре мы получили все остальные новые модели.

Мы официально являемся европейским

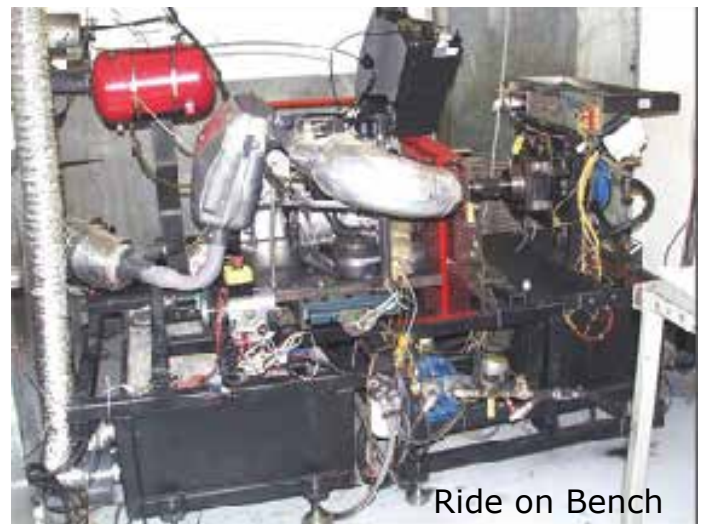

Ride on Bench



Analytical Test Bench



вариатор P80

